

09/14

1. AUSGABE 2014



O STAUBBEHÄLTERWAGEN KDS 56 der DB

HO SCHNELLZUGGLOK BR 06 der DRG

HO GEDECKTER GÜTERWAGEN G 10 «Miele» und «Libella» der DB

HO KESSELWAGEN 2-ACHSER «Neragol» und «Aral» der DB

HO KESSELWAGEN K2 «Ernst Hürlimann» der SBB

HO SCHIEBEWANDWAGEN HBIS 297/299 «SWS» und «Grand Danois» der DSB

N EINHEITSWAGEN A, B UND AB EW II der SBB

N KESSELWAGEN «Südzucker» der DB

N GEDECKTER GÜTERWAGEN BREMEN «Libella» der DB

BRAWA
LIEBE ZUM DETAIL



Die gewaltigen Zerstörungen an Wohn- und Infrastruktur führten nach 1945 zu einer großen Nachfrage nach Baustofftransporten. Aufgrund der Menge der zu ersetzenden Gebäude und fehlender Arbeitskräfte war es Gebot der Stunde, schnell und günstig zu bauen. Somit wurde Beton – vor dem Krieg auch schon eingesetzt, aber noch nicht so verbreitet – zum Baustoff der Stunde. Einer der wichtigsten Bestandteile, Zement, wurde jedoch bisher fast ausschließlich in Papiersäcken verpackt in gedeckten Wagen transportiert. Dieses Verfahren war zeitraubend und teuer. Behälterwagen für staubförmige Güter, z. B. Kohlenstaub, gab es zwar schon länger, doch beschränkte sich ihr Einsatz bisher auf eher wenige Privateinsteller. Einer der Gründe war, dass die restlose Entleerung des Ladegutes bisher nur sehr schwer gelang und es viele Störungen bei einer Unterbrechung der Be- und Entladung gab. Die DB entwickelte daher gemeinsam mit der Waggonindustrie einen neuen zweiachsigen Staubbehälter-

wagen mit zwei stehenden Behältern. Die ersten zehn Wagen lieferte Westwaggon 1953 zur Erprobung an die DB. Da sie noch über eine HIK-Bremsanlage verfügten, wurden sie als Kd 54 bezeichnet. Außerdem hatten sie, wie auch die folgenden 150 Wagen, die von Talbot und Westwaggon kamen, ein Doppelschalenlaufwerk. Da dieses in Verbindung mit der sehr speziellen Untergestellkonstruktion der Kds 54 zu Problemen führte, erhielten alle Folgelieferungen ein Laufwerk mit Einfachschalen. Bereits nach 50 Wagen wurde das Behältervolumen auf 27 m³ gesteigert. Die Wagen bewährten sich sehr gut, so dass bis 1964 insgesamt 1222 Kds 54 beschafft wurden. Außerdem wurde auch ein Wagen mit zwei Behältern von 34 m³ Fassungsvermögen entwickelt und als Kds 56 in Dienst gestellt. Im Gegensatz zum Kds 54, der RIV-fähig war, konnte der Kds 56 nur aufgrund spezieller Vereinbarungen international eingesetzt werden.

STARK BESTÜCKT MIT VIELEN FREI STEHENDEN DETAILS

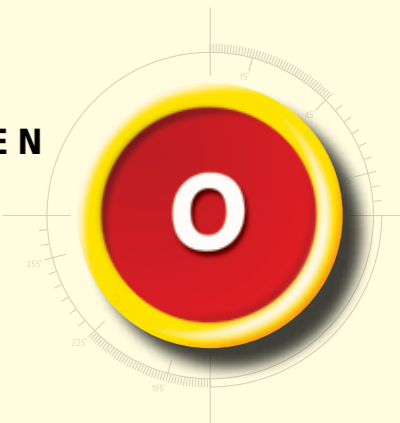

Staubbehälterwagen Kds 56 der DB

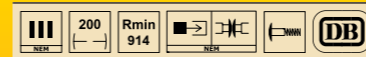

Best.-Nr. **37111**
Betriebs-Nr. 504 271 P

Liefertermin: sofort lieferbar
UVP* 112,50 EUR

- Achsbremsgestänge mit Bremsbacken in Radebene
- Aufbau und Griffstangen aus hochwertigem, schlagzähem Kunststoff
- Bremsdreiecke und Fangbügel extra angesetzt
- Extra angesetzte Bremsanlage, Federpakete, Rangiergriff, Signalhalter
- Federpuffer
- Kupplung kompatibel zu Lenz
- Kurzkupplungskinematik
- Räder aus Metall
- Räder auch innen profiliert
- Trittfläche aus Ätzblech
- Viele frei stehende Armaturen und Leitungen



*

BEGLEITUNG FÜR IHRE DIESELLOK V 100

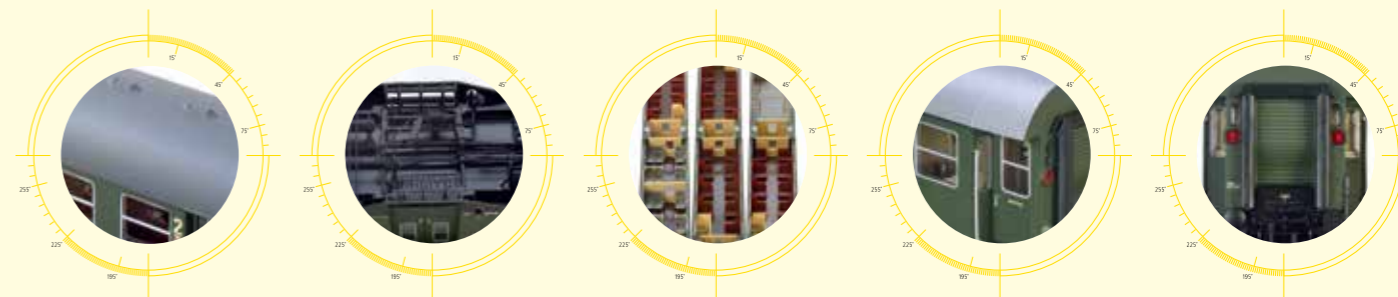

1_Nachbildung der Dachweißnähte 2_Exakt nachgebildetes Chassis mit vielen angesetzten Einzelteilen 3_Mehrteilige Inneneinrichtung; Einzelsitze 4_Maßstäbliche Schlusslichter 5_Für Schlussbeleuchtung vorbereitet (LED Zug-Schlussbeleuchtung Best.-Nr. 2216)



Personenwagen AB4yge der DB

						Best.-Nr. 46059 Betriebs-Nr. 34 052 Esn
--	--	--	--	--	--	---

Liefertermin: Dezember 2014
UVP* 54,90 EUR

Produktempfehlung: passend zu Diesellok V 100.10 der DB (Best.-Nr. 42800 - 42803)

Personenwagen B4yge der DB

						Best.-Nr. 46060 Betriebs-Nr. 76 057 Esn
--	--	--	--	--	--	---

Liefertermin: Dezember 2014
UVP* 54,90 EUR

Personenwagen B4yge der DB

						Best.-Nr. 46061 Betriebs-Nr. 76 130 Esn
--	--	--	--	--	--	---

Liefertermin: Dezember 2014
UVP* 54,90 EUR

Personenwagen BPw4yge der DB

						Best.-Nr. 46062 Betriebs-Nr. 98 257 Esn
--	--	--	--	--	--	---

Liefertermin: Dezember 2014
UVP* 54,90 EUR





ORIGINALGETREUER ZUGBETRIEB
SO KOMBINIEREN SIE IHRE V 100.10 EPOCHEN- UND VORBILDGERECHT



Personenwagen AB4yg der DB



Liefertermin: Dezember 2014
UVP* 54,90 EUR

Produktempfehlung: passend zu Diesellok BR 213 der DB (Best.-Nr. 42808 - 42811)



Personenwagen B4yg der DB

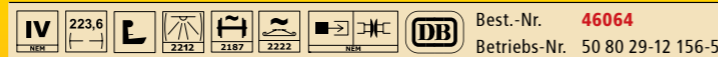

Liefertermin: Dezember 2014
UVP* 54,90 EUR



Personenwagen B4yg der DB



Liefertermin: Dezember 2014
UVP* 54,90 EUR



Personenwagen BD4yg der DB



Liefertermin: Dezember 2014
UVP* 54,90 EUR





*

DER ANTRIEB IN DER LOK. DIE LIEBE IN DEN DETAILS

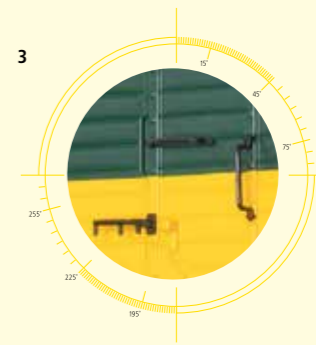
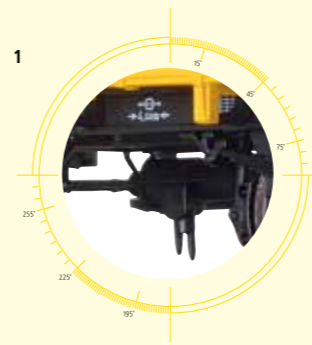

- 1_Originalgetreu dargestelltes Fahrwerk
- 2_Finste Bedruckung und Lackierung
- 3_Extra angesetzte Griffstangen

(Abbildungen zeigen Best.-Nr. 48294)



Schnellzuglok BR 06 der DRG

		Best.-Nr. 40220 UVP* 379,90 EUR			Best.-Nr. 40221 UVP* 412,90 EUR
		Best.-Nr. 40222 UVP* 519,90 EUR			Best.-Nr. 40223 UVP* 519,90 EUR
			Betriebs-Nr.: 06 001		

Liefertermin: sofort lieferbar

- 21-polige Schnittstelle
- Antrieb in der Lok
- Federpuffer
- Feinste Bedruckung und Lackierung
- Feinste Details natürlich auch an den Drehgestellen
- Feinste Speichenräder aus Metall
- Filigrane Steuerung aus Zinkdruckguss
- Gestänge aus Metall
- Inneneinrichtung im Führerstand komplett
- Kleinste Glühbirnen ermöglichen vorbildgerechtes Licht schon bei geringer Spannung
- Kurzkupplungs-Kinematik nach NEM
- Lackierung in „Stahlblau“
- Leicht austauschbare Schürze für die Verwendung auf kleinen Radien
- Originalgetreue Nachbildung der Bremsbacken und Bremsgestänge an der Unterseite der Lok
- Tenderabstand variabel einstellbar

Gedeckter Güterwagen G 10 „Miele“ der DB

			Best.-Nr. 48293 Betriebs-Nr. 117 489
--	--	--	--

Liefertermin: sofort lieferbar
UVP* 34,90 EUR

Gedeckter Güterwagen G 10 „Libella“ der DB

			Best.-Nr. 48294 Betriebs-Nr. 112 502
--	--	--	--

Liefertermin: sofort lieferbar
UVP* 34,90 EUR





*

**EIN KLASSIKER DER
TREIBSTOFFVERSORGUNG
MIT SUPER DETAILS**



*

**STARK BESTÜCKT MIT VIELEN
FREI STEHENDEN DETAILS**



Kesselwagen 2-achsig „Neragol“ der DB

			Best.-Nr. 48880 Betriebs-Nr. 565 695 P
--	--	--	--

Liefertermin: sofort lieferbar
UVP* 28,50 EUR

Kesselwagen 2-achsig „Aral“ der DB

			Best.-Nr. 48882 Betriebs-Nr. 503 642 P
--	--	--	--

Liefertermin: sofort lieferbar
UVP* 28,50 EUR

Kesselwagen K2 „Ernst Hurlimann“ der SBB

		Best.-Nr. 47823 Betriebs-Nr. 536 798 P
--	--	--

Liefertermin: sofort lieferbar
UVP* 64,90 EUR





*

GEDECKTER ZWEIACHSER IMMER BESTENS BELADEN



Schiebewandwagen Hbis 299 „SWS“ der DSB, 3er-Set

Betriebs-Nr. 44 86 225 0 001-6/ 01 86 225 0 387-0 / 01 86 225 0 484-5

IV	483,3	NEU	161	NEU	2187	Best.-Nr. 48955
----	-------	-----	-----	-----	------	------------------------



Liefertermin: 4. QUARTAL 2014
UVP* 124,90 EUR

ILLUSTRATION



IV	161	NEU	NEU	2187	Best.-Nr. 48956
----	-----	-----	-----	------	------------------------



ILLUSTRATION



IV	161	NEU	NEU	2187	Best.-Nr. 48957
----	-----	-----	-----	------	------------------------



ILLUSTRATION

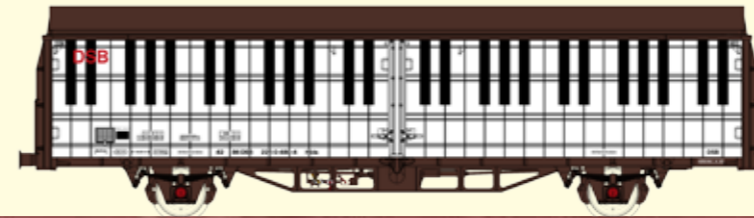

IV	161	NEU	NEU	2187	Best.-Nr. 48958
----	-----	-----	-----	------	------------------------



Schiebewandwagen Hbis 299 „Grand Danois“ der DSB

Betriebs-Nr. 21 86 225 0 478-3

Liefertermin: 4. QUARTAL 2014

UVP* 42,50 EUR



Schiebewandwagen Hbis 299 der DSB

Betriebs-Nr. 42 86 225 0 493-7

Liefertermin: 4. QUARTAL 2014

UVP* 42,50 EUR



Schiebewandwagen Hbis 299 der DSB

Betriebs-Nr. 42 86 225 0 480-4

Liefertermin: 4. QUARTAL 2014

UVP* 42,50 EUR



*

KLEINE SPUR. GROSSE DETAILS



Kesselwagen „Südzucker“ der DB

	65,5		Best.-Nr. 67061
			Betriebs-Nr. 576 660 P

Liefertermin: sofort lieferbar
UVP* 34,90 EUR



Gedeckter Güterwagen Gmhs 35 „Libella“ der DB

	62,5		Best.-Nr. 67226
			Betriebs-Nr. 230 135 P

Liefertermin: sofort lieferbar
UVP* 27,90 EUR



	148,1		Best.-Nr. 65212
--	-------	--	------------------------

Einheitswagen A EW II der SBB
Betriebs-Nr. 50 85 18-33 542-9
Liefertermin: sofort lieferbar
UVP* 44,90 EUR



	148,1		Best.-Nr. 65213
			Betriebs-Nr. 50 85 20-34 624-0
	148,1		Best.-Nr. 65214
			Betriebs-Nr. 50 85 20-34 682-8

Einheitswagen B EW II der SBB
Liefertermin: sofort lieferbar
UVP* jeweils 44,90 EUR



	148,1		Best.-Nr. 65218
--	-------	--	------------------------

Einheitswagen AB EW II der SBB
Betriebs-Nr. 50 85 39-33 565-5
Liefertermin: sofort lieferbar
UVP* 44,90 EUR



255°

225°

195°

*Unverbindliche Preisempfehlung (inkl. 19 % MwSt.), Preisänderungen vorbehalten.
Konstruktions- oder Formänderungen, Abweichungen im Farbton bleiben vorbehalten.

Aral, DB AG, DSB, Ernst Hürlimann, Libella, Miele, Neragol, SBB, SWS und Südzucker sind
eingetragene Warenzeichen.

BRAWA Artur Braun Modellspielwarenfabrik GmbH + Co. · Uferstraße 26–28 · D-73630 Remshalden

Hotline: Montag–Donnerstag 13.00 bis 15.00 Uhr +49 7151 97935-68

Fax +49 7151 74662 · info@brawa.de · www.brawa.de

